

1. ¿De qué trata “El adiós”?
 - a) De una niña que termina la primaria y el día de la ceremonia de fin de cursos le corresponde leer un resumen de la historia de su pueblo.
 - b) De cómo se organiza una ceremonia de fin de cursos en una escuela donde las maestras y maestros impulsan a sus alumnos a continuar estudiando la secundaria.
 - c) De la ceremonia de fin de cursos que se lleva a cabo en una escuela con la participación de las alumnas y alumnos de sexto grado, el resto del alumnado y los padres de familia.
 - d) De un personaje que participa en la ceremonia de fin de cursos y después parte de su pueblo para continuar sus estudios y de cómo le nace el deseo de estudiar una carrera profesional.

2. De las siguientes oraciones de “El adiós”, elige la que está escrita en primera persona del singular.
 - a) Ése día salían de sexto.
 - b) Tampoco cerraban los salones.
 - c) Sí, era 1968 y mamá tenía tu edad.
 - d) Pero ya me desvié..., voy de regreso.

3. Después de la ceremonia de fin de cursos que se celebró en la escuela del relato, se puso en la escuela un número especial del periódico mural, donde decía lo siguiente. Fíjate que alguien subrayó cuatro verbos.

El pasado viernes 26 de julio tuvo lugar la “Ceremonia de fin de cursos”. Participaron nuestras compañeras y compañeros de 6º grado. El evento fue muy emotivo. La Directora deseo mucha suerte a las alumnas y alumnos que dejan la escuela. Amador puso a llorar a todos con su mensaje de despedida. ¡Buena suerte!

En uno de los verbos remarcados hay un error ortográfico, ¿qué verbo es?

- | | |
|----------|---------|
| a) tuvo | b) fue |
| c) deseo | d) puso |
4. ¿Cuál de las siguientes oraciones del texto es una oración compuesta?
 - a) Antes, Lore leería un resumen de la historia de Plan de la Palma, su pueblo.
 - b) Pasadas las siete y veinte de ese día, mamá salió de su casa junto con mis abuelos.
 - c) Las amigas llegaron a la calzada de piedra que conducía hasta la entrada de la escuela.
 - d) Ahora, nuestra compañera Lorena Nochebuena leerá un resumen de la historia de Plan de la Palma.

 5. Las siguientes oraciones se refieren a Lore. ¿En cuál se subrayó una frase adjetiva?
 - a) Lore repasó el texto que leería EN LA CEREMONIA.
 -  b) Lore ESTABA NERVIOSA antes de presentar su número.
 - c) PADRES DE FAMILIA Y ALUMNOS escucharon muy atentos a Lore.
 - d) Toda la escuela agradeció LA PARTICIPACIÓN de Lore con un aplauso.

 6. Cuando don Adán investigó la historia de Plan de la Palma realizó entrevistas. La entrevista consiste en lo siguiente:
 - a) Dar una opinión a otras personas y decir por qué se considera que es válida.
 - b) Exponer el contenido de un texto a otras personas para que lo conozcan.
 -  c) Hacer preguntas a una persona para obtener información sobre un tema.
 - d) Sustener una plática con otra persona para intercambiar información.

7. Para escribir la historia de Plan de la Palma, don Adán obtuvo información de diversos tipos de texto. Uno de ellos fue un reportaje. ¿Cuál de estos textos que consultó es un reportaje?

a) PEMEX EXPLORACIÓN

Asunto: Trabajos de reconocimiento.

Fecha: 23/IV-01/VI 1970.

Campamento: Plan de la Palma.

Resultados: Se localizaron chapopoterías en La Rivera y Poza honda.

b) Xalapa, Ver. De acuerdo con el Censo Estatal de Establecimientos Mercantiles, la mayor parte de los comercios del estado se encuentran en zonas rurales. Entre las localidades con mayor comercio comunitario se cuenta Plan de la Palma, perteneciente al municipio de Zozocolco de Hidalgo.

c) Llegamos a Plan de la Palma por una carretera angosta, pero agradable. Dejamos atrás huertas naranjeras y cruzamos un puente recién construido. Según los vecinos, antes de que lo hubiera, el río se atravesaba en lancha. El pueblo recibe al visitante con un restaurante, "La Rivera", donde hay que pedir el caldo de acamayas, que es una verdadera delicia.

d) Plan de la Palma. Población en 1950

Edad en años	Mujeres	Hombres	Total
Menos de 12	89	85	174
Entre 12 y 20	76	62	138
Entre 21 y 40	167	53	220
Entre 41 y 60	113	71	184
Más de 60	39	33	72
Total	484	304	788

8. Don Adán también consultó periódicos para localizar noticias acerca de Plan de la Palma. ¿Cuál de las siguientes opciones presenta el encabezado de una noticia?

a) El papel de los indígenas de Puebla y Veracruz en la Revolución de 1910.

b) Antología de canciones populares del Norte de Veracruz y Sur de Tamaulipas.

c) Importantes descubrimientos arqueológicos en Veracruz, revelan investigadores.

d) Resumen estadístico de las actividades económicas del estado de Veracruz 1970-1980.

9. Lee la siguiente parte de la historia escrita por don Adán:

En enero de 1990 dieron inicio los trabajos para introducir energía eléctrica al pueblo, a cargo de la Comisión Federal de Electricidad (CFE). La electrificación se realizó en tres etapas. En la primera se "plantaron" los postes para la colocación de transformadores y luminarias; en la segunda se abasteció de energía a las 24 casas que conforman el centro; y en la tercera —que terminó en mayo— se electrificaron 60 casas más. En estos trabajos no se dotó del servicio a todo el pueblo. Más de la mitad de la población tuvo que esperar hasta 1993 para tener luz.

Escoge la opción donde aparece una cita textual del escrito.

a) Las siglas CFE significan Comisión Federal de Electricidad.

b) En la primera etapa de electrificación se "plantaron" 10 postes.

c) De enero a mayo del año 1990 se dotó de energía eléctrica a 84 casas.

d) "Más de la mitad de la población tuvo que esperar hasta 1993 para tener luz".

10. ¿Recuerdas que el personaje del relato fue al Estadio Olímpico cuando se inauguraron los Juegos de México 68? Atrás del boleto decía lo siguiente:

Respetable asistente:

- Preséntese antes de las 10 horas.
- Evite bolsas o maletas voluminosas.
- Está prohibido llevar objetos cortantes.
- Vista ropa cómoda.
- Use gorra, sombrero o sombrilla.

Muy importante

Permita al personal de seguridad revisar sus pertenencias.

¿A qué tipo de texto corresponde lo que decía el boleto?

- a) Guion. b) Noticia.
c) Instructivo. d) Monografía.

11. Una de las siguientes partes de lo que decía el boleto tiene un verbo en infinitivo. Identifícalo.

- a) Use gorra, sombrero o sombrilla.
b) Preséntese antes de las 10 horas.
c) Evite bolsas o maletas voluminosas.
d) Está prohibido llevar objetos cortantes.

12. Como te imaginas, el texto que escribió don Adán es un relato histórico. Lo más seguro es que sea como éste:

- a) Voy a contarles la historia
De un pueblo de Veracruz
Que, si es buena mi memoria,
Fulgura como una luz.
- b) Plan de la Palma, Veracruz, pertenece al municipio de Zozocolco de Hidalgo. De acuerdo con el Censo Nacional de Población y Vivienda de 2010, tiene una población de 3,367 habitantes. Se encuentra ubicado en los límites de los estados de Veracruz y Puebla al noreste de aquel, a una altitud de 320 metros sobre el nivel del mar.

- c) Durante la Revolución Mexicana, se asentó en las cercanías de Plan de la Palma un destacamento del Ejército Constitucionalista de Venustiano Carranza, el cual se encontraba asegurando los pueblos y congregaciones del norte de Veracruz. El destacamento se encontraba al mando de un joven capitán de apellido Hernández o Fernández, quien solo requirió al pueblo sostenimiento para sus hombres durante las dos semanas que duró su presencia. No se dieron incidentes.

- d) Las actividades económicas de Plan de la Palma, Veracruz son principalmente de tipo agropecuario, aunque comienza a tener interés turístico. En cuanto a la agricultura, en los alrededores se cultiva el maíz, el café, la pimienta y se cosecha una gran producción de naranja. En cuanto a la cría de ganado, éste es principalmente vacuno, de la raza cebú, que en su mayoría abastece el mercado de los Estados Unidos de América. Respecto al turismo, cabe decir que el río Zempoala y los parajes cercanos son visitados por quienes gustan del turismo de aventura.

13. A continuación encontrarás tres oraciones tomadas del relato. ¿En cuál de ellas el verbo remarcado está en copretérito? (Si, para contestar, necesitas saber en qué parte de "El adiós" se encuentran, puedes localizarlas en la parte sombreada, que comienza diciendo: "Maestra Directora, queridas maestras y maestros, compañeras y compañeros...".)

- a) **VENGO** a decir tres palabras...
b) ... mi madre **PLANTÓ** los rosales...
c) ...mientras otros **COLOCABAN** la cerca...
d) Recuerdo que **HUBO** fiesta...

14. Una participación de la ceremonia de fin de cursos fue una obra de teatro. Lee este fragmento. Fíjate que cada intervención está numerada.

1. **Maestro.**- (*Dirigiéndose a Juanito.*) Un día te darás cuenta de que lo más valioso que hay es aprender.

2. **Juanito.**- (*Con desgano*) ¡Pero da mucho trabajo!

3. **Maestro.**- Precisamente, Juanito: aprender es trabajoso, sí. Como todo lo que vale en la vida.

4. **Juanito.**- ¿Y si yo prefiero jugar? ¿Por qué no voy a hacerlo?

5. **Maestro.**- A ver, Juanito: ¿De dónde sacas que jugar y aprender son cosas que no se llevan bien?

6. **Juanito.**- ¿No?

7. **Maestro.**- ¡Claro que no! Es más, cuanto más aprendes, más te diviertes porque tu mente y tu alma ganan algo muy importante...

8. **Juanito.**- (*Mostrando curiosidad*) ¿Qué es, qué es...?

9. **Maestro.**- El verdadero disfrute... Entonces, Juanito, qué me dices: ¿Quién descubrió América?

En las siguientes intervenciones hay acotaciones, **MENOS EN UNA**. ¿Cuál es?

- a) La que lleva el número 1.
- b) La que tiene el número 2.
- c) La señalada con el número 4.
- d) La que se indica con el número 8.

15. Lee otra vez la intervención número 5. El alumno que representó el personaje del Maestro debió decir su diálogo así:

- a) Regañando a Juanito.
- b) Haciendo pensar a Juanito.
- c) Enojado por lo que dijo Juanito.
- d) Sin poder creer lo que piensa Juanito.

16. La maestra Lolita pidió a las alumnas y alumnos de sexto grado que hicieran una invitación para los padres de familia, en la cual los invitaran a asistir a la ceremonia de fin de cursos. Les indicó que la redacción fuera formal.

Por lo anterior, lo más seguro es que el inicio estuviera escrito así:

- a) Señores Padres de Familia:
Tenemos el agrado de invitarlos a la Ceremonia de Fin de Cursos de la Escuela Primaria, que tendrá lugar el 26 de julio a las 8:30 horas.
- b) Papás y Mamás:
No saben el gusto que nos dará que se den un tiempcito para acompañarnos en la Ceremonia de Fin de Cursos de la Escuela Primaria el día 26 de julio a partir de las 8:30 horas.
- c) Padres de Familia:
Si no tienen nada que hacer el 26 de julio a las 8:30 horas, los esperamos en la Ceremonia de Fin de Cursos de la Escuela Primaria. Nos dará gusto verlos por allá.
- d) Queridos y amados Padres de Familia:
La Ceremonia de Fin de Cursos de la Escuela Primaria será el 26 de julio a las 8:30, por lo que les hacemos una invitación para que engalanen el evento con su respetable presencia.

17. Una palabra que aparecía en la invitación era *clausura*. Como los papás de Leónidas desconocían el significado de esa palabra, él les ayudó a buscarla en un diccionario. ¿Entre cuál de las siguientes palabras debieron encontrarla?

- a) Entre clavel y cláusula.
- b) Entre clavícula y climático.
- c) Entre claustro y claustrofobia.
- d) Entre claudicar y claudicación.

En el número especial del periódico mural de la escuela Ignacio Allende que se puso después de la ceremonia de fin de cursos, había esta información. Léela y contesta las preguntas 18 y 19.

TODOS CONTRA EL DENGUE

¿Qué es?

El dengue es una enfermedad muy peligrosa que puede darle a cualquier persona.

Si en tu casa:

- > No se limpia la huerta y se encharca en tiempo de lluvia
- > Hay recipientes a la intemperie donde puede acumularse el agua
- > Acostumbran poner flores en floreros que dejan durante varios días...

¡CUIDADO!

Estás en peligro de contraer el dengue porque el mosquito que transmite este mal aprovecha el agua estancada para reproducirse.

Tipos

Hay dos tipos de dengue: clásico y hemorrágico. En el dengue clásico, el paciente tiene fiebre de más de $38^{\circ} C$, que puede estar acompañada de dolor de cabeza, dolor muscular y de las articulaciones, náusea, vómito y erupción en la piel. En cambio, en el hemorrágico, además de lo anterior se tienen hemorragias. Éstas pueden ser leves o intensas, externas o internas. Por ejemplo, sangrado nasal, de las encías y vómito con sangre. En algunos casos también aparecen moretones o enrojecimiento de la piel.

¿Qué hacer?

- 1) Mantén limpia tu casa, especialmente la huerta.
- 2) Tira cualquier cosa donde se pueda acumular agua, como palanganas, botes, etc.
- 3) Dentro de tu casa, no descuides floreros ni depósitos de agua.

18. ¿Cuál es la causa del dengue, según la información del periódico mural?

- a) El agua estancada.
- b) Un tipo de mosquito.
- c) La falta de higiene en las casas.
- d) Una planta que contamina los floreros.

19. En uno de los siguientes fragmentos del texto está subrayado un conectivo que indica diferencia:

- a) HAY DOS TIPOS de dengue: clásico y hemorrágico.
- b) ÉSTAS pueden ser leves o intensas, externas o internas.
- c) POR EJEMPLO, sangrado nasal, de las encías y vómito con sangre.
- d) EN CAMBIO, en el hemorrágico, además de lo anterior se tienen hemorragias.

Lee la siguiente carta y contesta las preguntas 20 y 21. Fíjate que hay cuatro palabras remarcadas.

Plan de la Palma a 11 de junio de 1968.

Querida hermana:

Espero estés muy bien en Puebla. AQUÍ todo bien. Bueno, casi... Fíjate que la otra vez "El Manchas" pisó una espinosilla camino a Santa Rosa y se le inflamó una pata. Desde ALLÁ se vino rengueando. El pobrecito estuvo malo más de quince días con sus noches. Papá fue a Poza Rica para comprar una pomada. ALLÍ se encontró a don Abel, su compadre de San José Anayal. ¿Lo recuerdas?

¡Estoy feliz! Hoy me eligieron para decir el mensaje de despedida en la ceremonia de fin de cursos el mes que viene. Ojalá vengas ACÁ para ese día. Yo te aviso con tiempo cuándo será la ceremonia.

Me despido. Voy a ayudarle a mamá a hacer tamales.

Tu hermana que te extraña.

20. ¿Cuál de las palabras remarcadas en la carta se refiere a Poza Rica?

- a) Acá.
- b) Allí.
- c) Allá.
- d) Aquí.

21. En uno de los siguientes fragmentos de la carta aparece remarcado un adverbio de tiempo. Identifícalo.

- a) Fíjate que la otra vez "El Manchas" pisó una espinosilla...
- b) Hoy me eligieron para decir el mensaje de despedida...
- c) Yo te aviso con tiempo cuándo será la ceremonia...
- d) El pobrecito estuvo malo más de quince días...

MATEMÁTICAS

22. ¿Recuerdas que la clausura de cursos que se relata en "El adiós" fue el viernes 26 de julio de 1968? Como en el texto dice que a partir de esa fecha faltaban 78 días para que iniciaran los Juegos Olímpicos, México 68, podemos saber que la apertura de los Juegos Olímpicos se realizó en la siguiente fecha:

- a) El viernes 11 de octubre.
-  b) El sábado 12 de octubre.
- c) El domingo 13 de octubre.
- d) El lunes 14 de octubre.

23. 1968 fue un año bisiesto, esto ocurre cada cuatro años. ¿De 1968 a 2014 cuántos años bisiestos han transcurrido en total?

- a) 10 b) 11
c) 12 d) 13

24. En 1968, el personaje de "El adiós" tenía 12 años. Para entonces, las edades de sus papás sumaban 70 años, y su papá era 2 años mayor que su mamá. Cuando ella nació, ¿cuántos años tenía su mamá?

- a) 20 años. b) 21 años.
c) 22 años. d) 23 años.

25. La protagonista del relato obtuvo un promedio de 10, pero no todas sus compañeras y compañeros sacaron esa calificación. El promedio del grupo fue de 8.5, considerando los 12 estudiantes que terminaron 6º grado. Sin contar la calificación de Lore, la suma de las 11 calificaciones restantes da 93. ¿Cuál fue la calificación que obtuvo ella?

- a) 7 b) 8
c) 9 d) 10

26. En Plan de la Palma hay frutas como mango, mamey, naranja y papaya. ¿Cuántos jugos de diferente sabor se pueden hacer en total, combinando dos de estas frutas?

- a) 2 b) 3
c) 4 d) 6

27. ¿Recuerdas que el pueblo se originó en "La Rivera"? En esa época, una quinta parte de la población se dedicaba a la pesca, dos terceras partes a la agricultura, un 10% a la ganadería y los restantes 15 habitantes se dedicaban al comercio. ¿Cuántos habitantes tenía el pueblo en ese entonces?

- a) 415 b) 435
c) 450 d) 460

28. El "Rancho Cuatro lomas" del bisabuelo tenía 12 hectáreas de superficie. Cuando su hijo mayor se casó le dio $\frac{2}{5}$ del rancho. Después le regaló $\frac{2}{3}$ de lo que le quedaba a su hija menor, y el resto del terreno se lo quedó él. ¿Cuántos metros cuadrados de superficie le quedaron al bisabuelo?

- a) 2 400 m² b) 2 600 m²
c) 24 000 m² d) 26 000 m²

29. La pared de la escuela donde dice "Escuela primaria Ignacio Allende" es como esta:

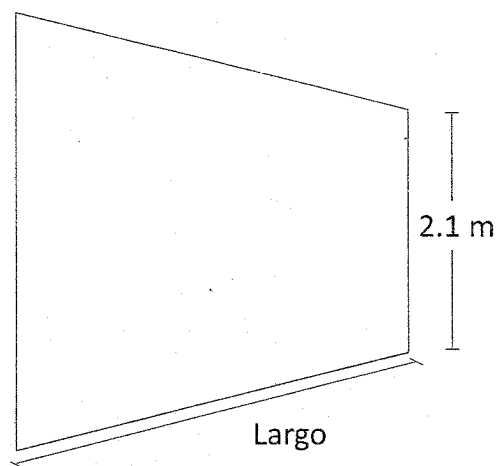

La razón entre la altura de la pared y su largo es de $\frac{2}{5}$. ¿Cuánto mide de largo?

- a) 5.15 m b) 5.25 m
c) 5.50 m d) 10.50 m

30. La tía Bertha compró en Puebla el vestido que le regaló a su hermana el día que terminó la primaria. Tenía inicialmente un 20% de descuento, pero al momento de pagarlo le aplicaron un 10% adicional a lo ya rebajado. Si pagó \$180.00 por el vestido, ¿cuál era su precio original?

- a) \$250.00 b) \$257.00
c) \$270.00 d) \$285.00

31. El armario detrás del cual se escondió la tía Bertha aún existe. La última vez fue pintado revolviendo $\frac{1}{5}$ de litro de pintura color cerezo por cada $\frac{1}{2}$ litro de pintura color roble. Si en total se utilizaron 2.1 litros de pintura, ¿qué cantidad se usó de color roble y qué cantidad de color cerezo?

- a) $1\frac{1}{2}$ L de color roble y $\frac{3}{5}$ L de cerezo.
- b) $1\frac{1}{5}$ L de color roble y $\frac{9}{10}$ L de cerezo.
- c) $1\frac{2}{5}$ L de color roble y $\frac{7}{10}$ L de cerezo.
- d) $1\frac{3}{5}$ L de color roble y $\frac{1}{2}$ L de cerezo.

32. La caja de regalo donde venía el vestido tenía una base cuadrada y medía el triple de ancho que de alto. La tía Bertha compró 2.5 m de listón, rodeó la caja como se muestra en la imagen y el resto lo utilizó para el moño. Observa:

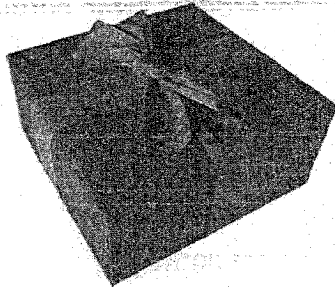

Si para el moño le quedaron 58 cm de listón, ¿cuál era la altura de la caja?

- a) 10 cm
- b) 12 cm
- c) 14 cm
- d) 16 cm

33. Éste fue el problema que encontraron los personajes en el pizarrón:

Observa la sucesión de figuras:

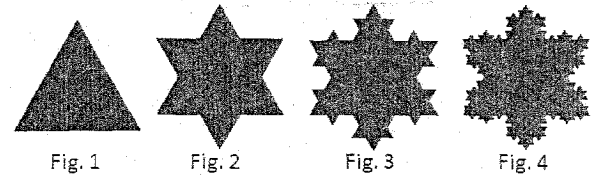

¿Cuántos lados tiene la figura 4?

A los alumnos no les había dado tiempo de resolverlo, pero tú sí lo puedes hacer. ¿Cuál es la respuesta correcta?

- a) 52
- b) 81
- c) 162
- d) 192

CIENCIAS NATURALES

34. Lee nuevamente esta parte de "El adiós":

"Era una planicie fértil a la que llamaron 'La Rivera'. Las tierras daban maíz en abundancia, plátanos, papayas, mangos y mamey; los animales tenían dónde pastar; sobraba leña en el monte, había pesca y el agua de las pozas era cristalina."

¿Cómo se denomina el indicador que se relaciona con la cantidad de recursos exis-

tentes en un ecosistema que se utilizan en la vida diaria, como los que se mencionan en la parte del texto citada, y la capacidad de nuestro planeta para regenerarlos y poder mantener o no una forma de vida?

- a) Biodiversidad.
- b) Huella ecológica.
- c) Efecto invernadero.
- d) Contaminación ambiental.

35. Las nubes aparecen varias veces en el texto. Por ejemplo, el día de la ceremonia de fin de cursos "se iban amontonando en el cielo". Veamos qué sabes de las nubes: La nubosidad es un fenómeno atmosférico que es causado por
- la evaporación del agua de los ríos, lagos y océanos que se eleva, enfría y condensa.
 - los movimientos bruscos de las capas de aire con diferentes temperaturas.
 - el desplazamiento de grandes masas de aire y de agua en estado líquido.
 - las precipitaciones de agua que se depositan, filtran y deshielan.
36. En el relato se menciona que "La Rivera" fue destruida a finales del siglo XIX. Esta transformación del entorno físico fue ocasionada principalmente por el tipo de energía denominada
- eólica.
 - química.
 - calorífica.
 - hidráulica.
37. El texto dice que la madrugada en que el personaje principal de "El adiós" inicia su viaje rumbo a Puebla, se podía ver una infinidad de estrellas. ¿Te has fijado que hay estrellas de diversos colores? Contesta: ¿De qué depende el color de las estrellas?
- De su edad.
 - De su tamaño.
 - De su composición.
 - De su distancia respecto al Sol.
38. Lee nuevamente la siguiente parte de "El adiós":
- "Aún no amanecía. Venus brillaba más que el millón de estrellas en el cielo."
- Una de las razones por la cual Venus se observa como el objeto más brillante en el cielo es la siguiente:

- Es el planeta más cercano a la Tierra.
 - Está formado por helio a una alta temperatura.
 - Es el planeta más grande del Sistema Solar.
 - Está compuesto mayoritariamente por agua congelada.
39. En el relato se habla dos veces del sueño. Una de ellas es cuando dice: "Mamá recuerda que no pudo dormir por los nervios...". De seguro a ti también te ha sucedido algo como eso alguna vez. ¿Sabes qué estructura del encéfalo percibe las señales del sueño?
- El tálamo.
 - El cerebelo.
 - El hipotálamo
 - El bulbo raquídeo.
40. Originalmente, los habitantes de Plan de la Palma se asentaron en "La Rivera", pero abandonaron el lugar porque lo destruyó un temporal. ¿Qué fase del ciclo del agua dañó "La Rivera"?
- La condensación.
 - La evaporización.
 - La precipitación.
 - La filtración.
41. El personaje principal de "El Adiós" tenía tu edad cuando le sucede lo que se cuenta en el relato. En esta etapa de la vida es muy importante empezar a tener información acerca de los métodos anticonceptivos, por eso en la asignatura de Ciencias Naturales viste información acerca de este tema, como la que aparece en el cuadro de la siguiente página.
- Léela y después elige la opción donde se relacionan correctamente los métodos con su descripción.

MÉTODOS ANTICONCEPTIVOS

MÉTODO	DESCRIPCIÓN
1. Condón femenino	A. Tubitos de plástico (látex) que liberan hormonas. Se colocan debajo de la piel del brazo. Tienen una duración de 5 años.
2. Implante anticonceptivo	B. Método natural que consiste en abstenerse de tener relaciones sexuales durante los días fértiles de la mujer.
3. Pastillas anticonceptivas de emergencia	C. Funda de poliuretano transparente que protege la vagina y evita el paso de espermatozoides. Protege contra las ITS.
4. Billings	D. Comprimidos que se ingieren antes de que transcurran 72 horas de haber tenido relaciones sexuales.

¿Ya revisaste la información? Entonces elige la opción que relaciona UN método anticonceptivo con su descripción.

- a) 1 con C. b) 2 con B.
c) 3 con A. d) 4 con D.

42. ¿Recuerdas que un fotógrafo de Teziutlán fue a tomar las fotos de las alumnas y alumnos que terminaban la primaria? Pues le dio trabajo sacar algunas fotos porque los estudiantes cerraban los ojos al momento de que él disparaba la cámara y se accionaba una luz, llamada flash.

Cerrar los ojos es un *acto reflejo*, que es uno de los principales mecanismos de defensa con los que contamos, pues nos protege sin que nos demos cuenta: es decir, de manera automática. ¿En qué parte del sistema nervioso se da este mecanismo?

- a) El cerebelo.
b) Los nervios.
c) La médula espinal.
d) El bulbo raquídeo.

43. Recordarás que un personaje del relato se espantó cuando vio un murciélago. Después dijo que no había tenido miedo sino precaución, pues los murciélagos pueden transmitir la rabia. ¿Es seguro que un murciélago u otro animal nos contagien una enfermedad? No: afortunadamente contamos con un sistema inmunológico que nos protege de infecciones producidas por bacterias y virus. ¿Cuál de las siguientes afirmaciones referidas al sistema inmunológico es FALSA?

- a) El sistema inmunológico es capaz de detectar y eliminar microorganismos que producen las enfermedades.
b) En la sangre los glóbulos blancos, también llamados leucocitos, actúan como defensas del sistema inmunológico.
c) El sistema inmunológico puede destruir células dañinas provenientes del mismo organismo; por ejemplo, las de algún tumor.
d) El sistema antígeno-anticuerpo no es específico, es decir, los anticuerpos que contrarrestan un tipo de microorganismo o virus pueden actuar contra otro.

GEOGRAFÍA

44. ¿Qué escala de estudio se debe utilizar para representar en un mapa los elementos geográficos de Plan de la Palma?

- a) Estatal.
- b) Nacional.
- c) Municipal.
- d) Continental.

45. A la tía Bertha le encantaban los caballos, sabía todo sobre ellos. Le explicó a la mamá de la protagonista, que los caballos no siempre habían sido iguales, que había evidencias fósiles de que hace millones de años los caballos tenían dedos en sus patas y poco a poco fueron cambiando hasta ser como en la actualidad. Tenía un libro donde venían dibujos de distintos fósiles de patas de caballos. Como los siguientes:

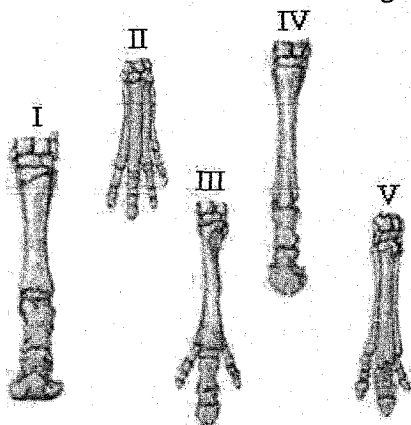

Ordena los números que tiene cada dibujo de acuerdo a la forma en que fueron cambiando las patas de los caballos a través del tiempo. ¿Cómo quedarían ordenados correctamente?

- a) II, III, IV, V, I
- b) II, V, III, IV, I
- c) II, III, V, IV, I
- d) II, V, III, I, IV

46. Otra participación en la ceremonia de fin de cursos consistió en recordar las tareas que más le habían gustado al grupo. Tina recordó la vez que la maestra Lolita les pidió que representaran el camino que recorrerían de su casa a la escuela en un dibujo.

¿Cómo se llama la representación gráfica que encargó la maestra?

- a) Atlas.
- b) Plano.
- c) Mapa.
- d) Planisferio.

47. En el relato se mencionan las entidades de Veracruz y Puebla, que son colindantes. La división de estas dos entidades responde **PRINCIPALMENTE** a un criterio de tipo

- a) económico.
- b) lingüístico.
- c) político.
- d) natural.

48. Si ves un mapa de la República Mexicana, encontrarás las entidades de Veracruz y Puebla en la siguiente ubicación:

- a) En el Occidente.
- b) En el Sureste.
- c) En el Oriente.
- d) En el Norte.

49. Lee otra vez la siguiente parte del relato:

“Los vecinos tuvieron que buscar dónde vivir. Así se establecieron en una parte más elevada, aunque también cercana al río.”

¿Cómo se denomina al conjunto de zonas elevadas, como las montañas, y las zonas planas de la superficie de nuestro planeta?

- a) Relieve terrestre.
- b) Corteza terrestre.
- c) Espacio geográfico.
- d) Organización territorial.

50. ¿Recuerdas que “La Rivera” era una zona muy fértil de la que se obtenían abundantes cosechas de maíz y de diversas frutas? Una de las causas que explica la fertilidad del suelo es la siguiente:

- a) El color de la tierra.
- b) El grosor que tiene el terreno.
- c) La abundante radiación solar que recibe el terreno.
- d) La abundancia de materia orgánica contenida en el terreno.

51. Poza Rica se encuentra en una región que posee gran riqueza de recursos energéticos, principalmente, de origen

- a) fósil.
- b) eólico.
- c) hidráulico.
- d) geotérmico.

52. De acuerdo con el contenido de “El adiós”, el personaje principal migra por una razón de tipo

- a) político.
- b) natural.
- c) cultural.
- d) económico.

HISTORIA

53. Observa la siguiente línea del tiempo:

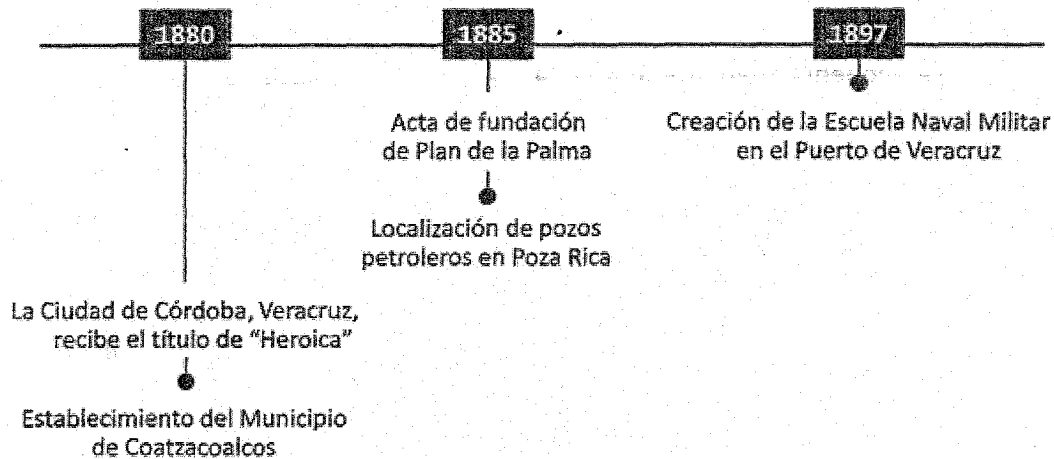

La información de la línea del tiempo que acabas de ver, permite decir lo siguiente:

- a) Que cuando Córdoba recibe el título de “Heroica”, los habitantes de Plan de la Palma solicitaron el reconocimiento oficial de su pueblo.
- b) Que se encuentran pozos de petróleo en Poza Rica el mismo año que el pueblo de Plan de la Palma obtiene su Acta de fundación.
- c) Que la creación de la Escuela Naval Militar en Veracruz, es consecuencia de la fundación del pueblo de Plan de la Palma.
- d) Que Plan de la Palma forma parte del municipio de Coatzacoalcos, el cual se estableció algunos años antes.

54. Plan de la Palma se sostiene de la agricultura, que es una actividad muy antigua; además del maíz, ¿cuál de los siguientes productos cultivaban los primeros grupos humanos en Mesoamérica?

- a) El trigo.
- b) El arroz.
- c) La cebada.
- d) La mandioca.

55. Los habitantes de Plan de la Palma fundaron su pueblo en las márgenes del río Zempoala. A lo largo de la historia de la humanidad, las civilizaciones agrícolas más importantes se desarrollaron cerca de los ríos. ¿Cómo se llamó el río del que se benefició la civilización egipcia?

- a) Nilo.
- b) Níger.
- c) Congo.
- d) Zambeze.

56. Durante el tiempo que vivió en Puebla, el personaje principal del relato visitó varias veces los fuertes de Loreto y Guadalupe. Estos sitios históricos fueron importantes durante la Batalla de Puebla. ¿A qué conflicto corresponde esa batalla?

- a) La Revolución mexicana.
- b) La intervención francesa.
- c) La lucha de Independencia.
- d) La Intervención norteamericana.

FORMACIÓN CÍVICA Y ÉTICA

57. Los personajes de "El adiós" que terminan la primaria se encuentran en la etapa de la vida llamada pubertad. Las siguientes opciones presentan cambios que tenemos las personas durante esa etapa, **MENOS UNA**. ¿Cuál es?

- a) Las personas buscan su propia personalidad.
- b) Se desarrollan relaciones de amistad más profundas.
- c) Las personas dejan de pensar solo en sí mismas y comparten más.
- d) Se requiere siempre del consejo de sus padres para tomar decisiones sencillas.

58. El personaje principal del relato formula una meta personal cuando

- a) sale de su pueblo para estudiar la secundaria.
- b) se promete llegar a los estudios universitarios.

- c) sus padres hacen caso del consejo de la maestra.
- d) desea buena suerte a sus compañeros de escuela.

59. ¿Recuerdas que el día de la ceremonia de fin de cursos, el personaje principal se dirigió a los padres y madres de familia diciéndoles: "Es justo reconocer su esfuerzo"? Lo más seguro es que considerara *justo* hacerles un reconocimiento porque

- a) realizaron un gran esfuerzo físico para construir la escuela.
- b) dejaron de atender sus actividades personales para levantar la escuela.
- c) contribuyeron a que las niñas y niños del pueblo sintieran gusto por estudiar.
- d) hicieron posible que las niñas y niños del pueblo tuvieran la oportunidad de estudiar.

60. ¿Recuerdas que el personaje principal de “El adiós” fue a la inauguración de los Juegos Olímpicos de México 68? Cuando desfilaron los representantes de los países, escuchó estos comentarios:

1. ¡Mira esa bandera! ¿La habías visto alguna vez?
2. ¿Ya viste qué trajes tan vistosos? ¡Son sus trajes típicos!
3. ¿Ya te diste cuenta de ese grupo? ¡Son muy distintos entre sí!
4. ¡Mira qué personas tan raras! ¿Te gustaría que vivieran en nuestro país?

¿Cuál de ellos fue un comentario racista?

- a) El 1.
- b) El 2.
- c) El 3.
- d) El 4.

* * *

**FIN DEL EXAMEN
¡ADIÓS Y BUENA SUERTE!**

SEP

SECRETARÍA DE
EDUCACIÓN PÚBLICA



OLIMPIADA

DEL CONOCIMIENTO INFANTIL

Fase Previa
Ciclo escolar 2014-2015

Prueba

PARA CONTESTARSE
CON EL RELATO "EL ADIÓS"

México • 2015

¡NO TE SALTES ESTAS INSTRUCCIONES!

Éste es el examen de la “Olimpiada del Conocimiento Infantil”. Como se trata de un concurso, no encontrarás preguntas como “¿De qué color es el caballo blanco de Napoleón?”, “¿Quién descubrió América?” o “¿Cuánto es $2 + 2$?”. En cambio, encontrarás preguntas relacionadas con un relato que se llama *El adiós*, el cual se trata de... Mejor léelo, te va a gustar.

Cuando lo leas, no pienses que estás resolviendo una prueba; en cambio, déjate llevar por la imaginación y acompaña a los personajes. Si lo haces así, verás que *El adiós* es como un pedacito del mundo. Las personas que hemos hecho la prueba entendemos que la escuela te ofrece enseñanzas para que comprendas mejor el mundo y actúes en él. A través del relato aplicarás algo de lo que has aprendido en Español, Matemáticas, Ciencias Naturales, Geografía, Historia y Formación Cívica y Ética. Si no aplicas lo que sabes, qué chiste tiene aprender. ¿No crees?

Igual que las preguntas de otras pruebas que has conocido, las de este examen consisten en una pregunta y cuatro posibles respuestas, llamadas opciones. Tú escogerás la respuesta correcta. Si piensas que hay dos respuestas, vuelve a leer porque solo hay una. Mira:

En el relato se hace referencia a un problema social en la parte donde

- a) los personajes prefieren leer juntos un libro en lugar de ver la televisión.
- b) los personajes prefieren hacer agua de fruta para no malgastar en refrescos.
- c) un personaje se involucra en la venta de drogas para ganar dinero fácilmente.
- d) un personaje habla con sus vecinos de lo que no desean para el lugar donde viven.

¿Qué pensarías si la pregunta fuera así?:

En el relato se hace referencia a un problema social en la parte donde

- a) niño.
- b) bicicleta.
- c) un personaje se involucra en la venta de drogas para ganar dinero fácilmente.
- d) eclipse de Sol.

¡Exacto! Pensarías que cualquiera puede elegir la respuesta correcta y que, por eso, el concurso no es concurso... Bueno, en la prueba no hay preguntas de esas sino de las que te hacen pensar.

Ahora pon atención para saber los pasos a seguir al resolver el examen:

- Primero lee cuidadosamente todo el relato.
- Después ve leyendo cuidadosamente cada pregunta.
- Enseguida, elige la respuesta que consideres correcta. Recuerda que cada pregunta tiene una sola respuesta. Nunca dos. Si llegas a pensar eso, lee bien la pregunta y las opciones.
- Por último, rellena, en la hoja de respuestas que recibiste, la letra de la opción que elegiste. Siempre fíjate bien en el número de la pregunta.

Si ya comprendiste las instrucciones, puedes comenzar.

SEP

SECRETARÍA DE
EDUCACIÓN PÚBLICA



OLIMPIADA

DEL CONOCIMIENTO INFANTIL

Fase Previa
Ciclo escolar 2014-2015

El adiós

RELATO

México • 2015

EL ADIÓS

Para la maestra Dolores Rodríguez González

*

Mi mamá dice que ese día podía escuchar las carreras de Lore, que iba de un lado a otro de su casa. Todavía no daban las seis de la mañana, pero se comprende que su amiga quería estar lista a tiempo para la ceremonia de fin de cursos. Déjame decirte que entre la casa de Lore y la de mamá había una callejuela que hasta el día de hoy llaman “El callejón”, así que las carreras de su amiga se escuchaban de una casa a otra. ¡Imagínate!

No era un día cualquiera. En la ceremonia tocaba a mamá dar las gracias a las maestras y maestros, y decir adiós a sus compañeros. Antes, Lore leería la historia de Plan de la Palma, su pueblo.

Mamá recuerda que no pudo dormir por los nervios, pero fingió despertar cuando mi abuelo encendió el radio, poquito antes de las seis de la mañana. Como siempre, al principio solo se escuchaban unos ruidos extraños, como llegados del espacio, pero a la hora en punto empezó a sonar el Himno Nacional. Cuando acabó, la voz clara y sonora de todas las mañanas dijo: “XE-VER, transmitiendo al mar y tierra adentro desde Poza Rica, Veracruz, con diez mil watts de potencia”. A mamá siempre le inquietaba ese mensaje: ¿qué lugar era Poza Rica?, ¿qué era eso de “diez mil watts”? y ¿quién iba a escuchar el radio en el mar?... Enseguida, una segunda voz dijo: “Hoy es viernes 26 de julio. Faltan 78 días para que inicien los Juegos Olímpicos, México 68”.

Sí, era 1968 y mamá tenía tu edad. Terminaba con promedio de 10 limpiquito y su maestra le decía que debía estudiar la secundaria. Has de saber que cuando mamá salió de sexto, la secundaria no era obligatoria como ahora, y en Plan de la Palma más bien era raro que las niñas estudiaran. Por eso la maestra habló con mis abuelos: “Don José, doña Lidia, esta niña vale oro. Ojalá puedan mandarla a estudiar la secundaria. Sé que su hermana mayor está en Puebla, allá podría estudiar. Le harán mucho bien. No se arrepentirán”.

En un álbum que mamá me enseñaba de vez en cuando, hay una de las fotos que se tomó para el certificado de estudios. Tiene el cabello recogido y una blusa blanca. No se puede decir que esté sonriendo, pero no está seria. Como en Plan de la Palma no había dónde sacarse la foto, los padres de familia buscaron un fotógrafo en Teziutlán que pudiera ir a la escuela para fotografiar a los 12 alumnos que salían de sexto. Por su apellido, mamá fue la primera en sacarse la foto. “¿Qué se siente?”, le preguntaron sus amigas. “Nada”, contestó encogiendo los hombros.

* *

Pero ya me desvié..., voy de regreso. Regreso. Te estaba contando que Lore andaba a las carreras para estar lista. Quería presentarse bien limpia y arreglada para leer el resumen. Tanto había ensayado que hasta mamá sabía el texto de memoria: “El 11 de octubre de 1885 se expidió el acta de fundación de Plan de la Palma, con lo que nuestro pueblo adquirió existencia jurídica...”.

Pasadas las siete y veinte de ese día, mamá salió de su casa junto con mis abuelos. Al mismo tiempo salían Lore y sus papás. Las dos amigas se adelantaron hacia la escuela; mi abuelo y don Adán —el papá de Lore— emparejaron el paso; y lo mismo hicieron mi abue y doña Quilla. Era una mañana de verano. El viento que venía del mar levantaba el olor de los naranjos, las gardenias y el “huele bonito”. Mamá puso la cara contra del viento para no despeinarse.

Las amigas llegaron a la calzada de piedra que conducía hasta la entrada de la escuela. Como la puerta siempre estaba abierta, entraron rumbo a su salón. La escuela solo tenía seis aulas, una para cada grado. Su salón era el último.

Tampoco cerraban los salones. Mamá y Lore entraron. Un murciélago daba vueltas adentro buscando la salida. Abrieron la puerta de par en par y el bicho salió zigzaguenado. ¿Tú has visto murciélagos? Yo sí y muchas veces. Como ahora la casa donde vivió mamá de niña está sola por largas temporadas, cuando la visitamos no falta que algún murciélago se haya metido con la intención de anidarse. Entonces mamá toma una escoba y ¡pas, pas, pas!, saca al intruso de la casa.

Aquella mañana, el pizarrón todavía mostraba el problema de Matemáticas que había puesto la maestra el día anterior. No les había dado tiempo de resolverlo; así que mamá tomó un pedacito de gis y comenzó a analizarlo, mientras Loré repetía: “El 11 de octubre de 1885 se expidió el acta de fundación de Plan de la Palma, con lo que nuestro pueblo adquirió existencia jurídica...”.

Lore iba a leer que la historia de Plan de la Palma comenzó con un pequeño grupo de personas, las cuales se congregaron a orillas del río Zempoala por el año de 1870, a más de un kilómetro de donde se encuentra el pueblo actualmente. Era una planicie fértil a la que llamaron “La Rivera”. Las tierras daban maíz en abundancia, plátanos, papayas, mangos y mamey; los animales tenían dónde pastar; sobraba leña en el monte, había pesca y el agua de las pozas era cristalina.

Pero una ocasión las nubes se descargaron violentamente sobre las montañas y el río se cargó como nunca. Unas horas después el torrente destruyó el lugar. Los vecinos tuvieron que buscar dónde vivir. Así se establecieron en una parte más elevada, aunque también cercana al río. Tomaron la decisión de que ahí levantarían sus casas y que las tierras de cultivo estarían en los alrededores. Al padre de mi abuelo —mi bisabuelo— se le asignaron tierras a varias leguas de distancia, en una región de pequeñas colinas, por eso nombró a su propiedad “Rancho Cuatro Lomas”. Si quieres, un día te llevo a conocerlo. ¡Ah!, pero hay que caminar como una hora desde el pueblo. O nos vamos a caballo. ¿Sabes montar? Si no, yo te enseño. Aprenderás en un dos por tres.

¡Me volví a desviar! Las muchas hojas de la historia estaban resumidas en una página. Leónidas, uno de los alumnos de sexto, anunció: “Ahora, nuestra compañera Lorena Nochebuena leerá un resumen de la historia de Plan de la Palma. Originalmente, la historia fue escrita por don Adán, su papá”. Él, entre los demás padres de familia, se quitó el sombrero en señal de saludo.

Lore dio unos pasos al frente. No creas que había micrófono. En aquella época, en el pueblo ni siquiera había luz, qué iba a haber un micrófono. Volteó a ver a la maestra; enseguida a mamá. Con la mirada le dijeron “¡Adelante!”. Lore leyó el texto levantando la voz. La emoción que sentía la obligó a detenerse dos veces. Se le hizo un nudo en la garganta. Cuando terminó sentía que para ella había pasado un instante; los habitantes sentían que había pasado toda su historia.

Ahora venía el turno de mamá. Era la primera vez que sentía tanta nostalgia, pues por primera vez diría *adiós* para siempre. Se paró al centro de la escuela, erguida, firme. Su uniforme era blanco y brillante como las nubes que se iban amontonando en el cielo. Respiró con fuerza. Ahí estaba el olor de los naranjos, las gardenias, el “huele bonito”, traídos por el viento que la despeinaba.

Miró la escolta integrada por sus compañeros de grupo. Chiris, la capitana, Pucho, abanderada, Paulo y Andrés en los flancos. Miró la escolta de quinto grado que había recibido la bandera unos minutos antes. ¡Qué pequeños se veían! Hasta Feliciano que, aunque era alumno de quinto, era el niño más alto del pueblo...

Miró al resto de la escuela, cada grupo con su maestra o maestro. Sus ojos descubrieron a los padres de familia, quienes estaban alineados, como si hubieran ensayado. El silencio hubiera sido total de no ser porque a “El Manchas”, el perro de mi abuelo, se le ocurrió echar al aire dos ladridos para hacerse notar.

Mamá empezó: “Maestra Directora, queridas maestras y maestros, compañeras y compañeros de mi grupo y niñas y niños de la escuela, padres de familia. VENGO a decir tres palabras. Pero antes quiero agradecer al pueblo su gran esfuerzo para hacer esta escuela. La pared que está a mis espaldas, donde dice “Escuela Primaria Ignacio Allende”, fue levantada por mi padre; y mi madre PLANTÓ los rosales que crecen al pie. Como los míos, todos los papás y mamás ayudaron a levantar la escuela. Organizados en cuadrillas, unos hacían los cimientos, mientras otros COLOCABAN la cerca; después, unos aplanaban las paredes, mientras otros hacían las puertas. Recuerdo que HUBO fiesta el día que terminó la construcción. Yo era muy pequeña, pero me acuerdo. Hoy tengo el orgullo de pertenecer a la primera generación que sale de sus aulas. Es justo reconocer su esfuerzo.

He dicho que vengo a decirles tres palabras, pero antes quiero dar las gracias a mis maestras y maestros por haberme enseñado. Especialmente a mi maestra de sexto, que siempre será ‘La Maestra Lolita’. Tal vez un día esta escuela lleve su nombre. Se lo merece.”

La voz de mamá se escuchaba segura. Los movimientos de sus brazos y manos acompañaban sus palabras: era como una declamación. Lore tenía los ojos cuajados de lágrimas a punto de rodar. Se abrazó a la Maestra Lolita, que la apretó contra su pecho. Mi abue tenía más nostalgia que mamá: ella que no tuvo escuela a dónde ir.

“Las palabras salen de mi pecho —dijo mamá—. Son tres: ¡Adiós, buena suerte!”.

Mamá bajó los brazos delicadamente, en medio de un silencio que los sollozos fueron rompiendo poco a poco. La Maestra Directora avanzó unos pasos y empezó a aplaudir. Todos la siguieron. Mamá hizo una pequeña reverencia. El estruendo de aplausos hizo que unas garzas levantaran el vuelo en dirección al río. “El Manchas” volvió a ladrar y con él otros perros. A su manera, también estaban emocionados.

* * *

Cuando mamá regresó a su casa, encontró un paquete en la mesa del comedor. Solo su hermana —mi tía— podía haberlo llevado porque estaba envuelto en papel estampado de flores y tenía un moño, como todos los regalos que ella llevaba desde Puebla. Bertha salió de su escondite aplaudiendo. Enseguida besó a mis abuelos y abrazó a mamá. “No me vieron en la escuela”, les dijo. “Bien que me escondí”. Se dirigió a mamá: “Me hiciste llorar... ¡A mí y a todos!”.

Casi acababa de llegar al pueblo. No podía perderse la ceremonia de fin de cursos, único tema de las cartas que mamá le había estado escribiendo. A las seis de la mañana salió a caballo de Reyes de Vallarta para llegar a Plan de la Palma a las ocho. Ni un buen jinete hacía dos horas de camino, pero ella tenía que estar a tiempo para ver a mamá. Llegó a casa de su madrina para no ser vista y de ahí se dirigió a la escuela. Después se adelantó, puso el regalo en la mesa y se escondió detrás de un armario.

¿Quieres saber que había en el paquete? Pues te lo cuento: un vestido de tirantes, apropiado para los días de calor. Mamá se metió a su pieza, se quitó el uniforme y... ¡Adivinaste!: se lo estrenó. Así, muy cambiada, salió a almorzar.

El almuerzo fue especial: arroz, guajolote en mole de clavo y canela, y de postre: granadas y manjar. Después de hablar de la ceremonia y de la cabalgata, mi abue le dijo a Bertha: "Hija, cuéntanos de Puebla". Y mi tía se puso a platicar horas y horas.

Parecía terminar la conversación al mismo tiempo que el almuerzo, cuando mi abue se levantó de la mesa para servir café. Regresó a su silla y miró a mi abuelo. Mamá supo que iba a decir algo importante. "No me gusta separarme de ti —dijo mirando a mamá—, pero hemos decidido que te vayas a Puebla con tu hermana. Allá podrás estudiar la secundaria".

Mamá esperaba esa noticia, pero ahora que la escuchaba el mundo le dio vueltas. ¿Y Lore? ¿Y sus otras amigas? ¿Y quién va a regar las gardenias del jardín? ¿Y quién se va a mecer en el columpio que cuelga de la higuera? ¿Y quién va a asear su pieza? ¿Y quién va a cortar las naranjas de la huerta? ¿Y quién va a ponerle petróleo a los candiles? ¿Y qué va a ser de "El Manchitas"? ¿Y qué lugar es Puebla? ¿Hay garzas, pericos, murciélagos...?

¡Quién sabe qué siguió diciendo mi abuelo! El chiste es que mamá acabó haciendo una maleta con algo de ropa para salir al día siguiente rumbo a Puebla. Si se acostumbraba, se inscribiría en la secundaria y seguiría estudiando...

Otra noche sin dormir. Tic-tac, tic-tac, tic-tac; el Himno Nacional; México 68; y por fin los caballos que se detenían afuera: Ciclón y Brisa. Lore estaría dormida. Mis abuelos acompañaron a sus hijas hasta el límite del pueblo, ahí desde donde se ve lo que fue "La Rivera". El resto del camino las acompañaría don Cahui, el caballero. Aún no amanecía. Venus brillaba más que el millón de estrellas que había en el cielo. El viento estaba quieto y uno que otro gallo cantaba su quiquiriquí.

Mi abuelo apretó las reatas que sujetaban el equipaje. Tomó las manos de Bertha y le dijo: "Dice la Maestra Lolita que esta niña vale oro, ayúdame a hacerla brillar". Enseguida tomó las manos de mamá y las besó. Mi abue se estiró para despedirse de ella. Al tomar su mano le dejó una semilla en la palma diciéndole: "¿Quién diría que de algo tan pequeño nace un cedro? Yo no soy un cedro, pero tú sí eres una semilla". Mucho tiempo después mamá comprendió el mensaje de mi abue. A una señal de mi abuelo, don Cahui hizo avanzar a los caballos. "Adiós", dijo mamá.

* * * *

Unas semanas después, mi tía y mamá viajaron de Puebla a la Ciudad de México para estar en la inauguración de los Juegos Olímpicos. Cuando mamá tuvo a la vista el Estadio Olímpico de la Ciudad Universitaria se hizo un juramento: "¡Voy a estudiar aquí!". Entonces era como un sueño, pero tú sabes que las cosas comienzan así: con un sueño.

Cuando —muchos años después— hizo el examen para ingresar a la Universidad, llevaba tres cosas en un morralito de lana: una carta de mi abuelo, el boleto con el que entró al estadio aquella vez y la semilla que le dio mi abue. Un día me dijo: "Me preparé muy bien para el examen, pero un poquito de suerte no le hace mal a nadie".

Ahora mi papá trae "La semilla de la buena suerte" en el coche, en una bolsita de piel. Cuando vamos a Plan de la Palma lo primero que hace es ponerla en la mesa donde mi tía Bertha puso el regalo que te platicué. "Para que se recargue", dice él bromeando. La vez pasada que fuimos, apenas el fin de año, iba a ponerla en la mesa como siempre, cuando pegó un brinco espantado: en ese mismo lugar estaba un murciélago, muy quitado de la pena. Mamá y yo nos reímos.

Felipe Mejía, *Relatos nostálgicos para niñas y niños.*